

REVISION					
ZONE	LTR	DESCRIPTION	DATE	REVISED	APPROVED
	3	Redrawn			

Prohibitive area for pattern  
パターン禁止エリア  
If Cu pattern would be drawn on hatching area, SMT test should be performed carefully.  
裏面部に配線される場合は、十分に実装確認を行ってください。

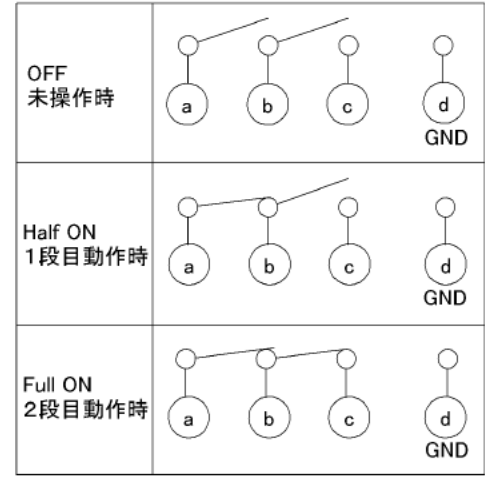
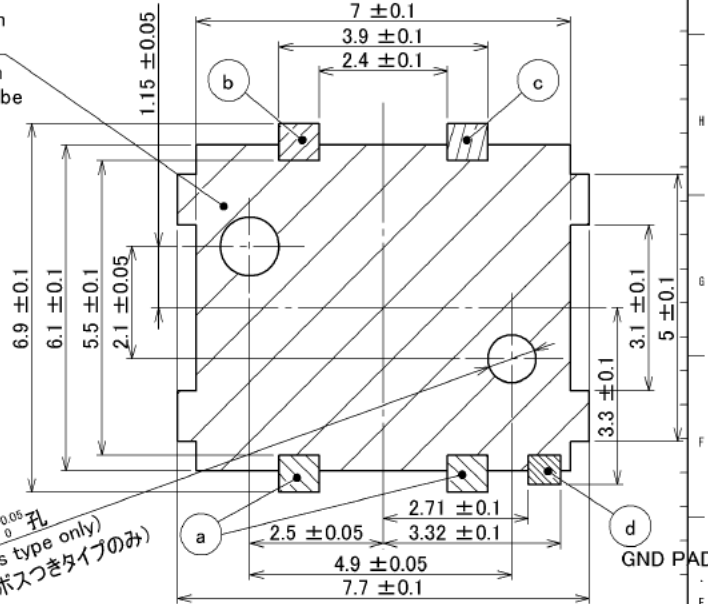

Circuit Diagram 回路図

Note.

- Specification shall be shown in HKW0820-01SB. 性能は、別紙製品規格 HKW0820-01SB に示す。
- Packing specification shall be shown in HKW0820-01HB. 梱包仕様については、別紙梱包仕様図 HKW0820-01HBに示す。
- Cut Edge of TERMINAL and FRAME will not be plated. タンクおよびフレーム切断面は素地でも可とする。
- DATE CODE specification is to be discussed. 製造密番については、別途とする。
- This drawing shall be used as reference for expand sales, so please request the official drawing when you adopt this switch. 本図は拡販用参考図であり、採用の際は正式図面を要請下さい。

LTR	PART NAME	QTY	MATERIAL	Remarks
5	COVER / カバー	1	Phosphor bronze /リン青銅	Sn plated 錫メッキ
4	TAPE / テープ	1	PTFE or PI FILM /テフロン or PI	
3	SNAPPLATE / スナッププレート	2	SUS / ステンレス	Contact: Silver plated/接点部 銀メッキ
2	TERMINAL / タンシ	3	Phosphor bronze /リン青銅	Double side: Silver plated/両面銀メッキ
1	BODY / ボディ	1	LCP / 液晶ポリマー	Black

DWN	DATE	Mar.17.2009	SCALE	10:1
CHKD	DATE	Mar.17.2009	3RD ANGLE	PROJECTION
APVD	DATE	Mar.17.2009		

NAME  
HKW0820 DOUBLE ACTION KEY SWITCH  
HKW0820 2段キースイッチ  
MODEL NO.

Hosiden Corporation  
FACTORY:  OSAKA  TOKYO  F.D.   
 KYUSHU  SEIKO

REF. Table.1  
DWG NO.  
HKW0820-01WR

Table. 1

納入状態品番 Packaging No.	完成品番 Product No.	L 部
HKW0820-010011	HKW0820-010010	without boss ポスなし
HKW0820-210011	HKW0820-210010	with boss ポスあり

UNLESS OTHERWISE SPECIFIED DIMENSIONS ARE IN MILLIMETERS INCHES TOLERANCE ON DECIMALS ± 0. 2  
FRACTIONALS ± ANGLES ± DO NOT SCALE DRAWING S: